

INSPIRON™

ASENNUSOPAS

DELL™
YOURS IS HERE



INSPIRON™

ASENNUSOPAS

Malli P06S-sarja

Tyyppi P06S001

Huomautukset, varoitukset ja vaarat

-  **HUOMAUTUS:** HUOMAUTUKSET ovat tärkeitä tietoja, joiden avulla voit käyttää tietokonetta entistä paremmin.
-  **VAARA: VAROITUKSET** ovat varoituksia tilanteista, joissa laitteisto voi vahingoittua tai joissa tietoja voidaan menettää. Niissä kerrotaan myös, miten nämä tilanteet voidaan välttää.
-  **VAARA: VAARA** kertoo tilanteesta, johon saattaa liittyä omaisuusvahinkojen, loukkaantumisen tai kuoleman vaara.

Tämän asiakirjan tiedot voivat muuttua ilman erillistä ilmoitusta.

© 2009 Dell Inc. Kaikki oikeudet pidätetään.

Näiden aineistojen kaikenlainen kopioiminen ilman Dell Inc:n kirjallista lupaa on jyrkästi kielletty.

Tässä tekstissä käytetyt tavaramerkit: *Dell*, *DELL*-logo, *Inspiron*, *YOURS IS HERE* ja *DellConnect* ovat Dell Inc:n tavaramerkkejä. *Intel* ja *Pentium* ovat Intel Corporationin rekisteröityjä tavaramerkkejä ja *Core* on Intel Corporationin tavaramerkki Yhdysvalloissa ja muissa maissa. *Microsoft* ja *Windows* ovat Microsoft Corporationin tavaramerkkejä tai rekisteröityjä tavaramerkkejä Yhdysvalloissa ja/tai muissa maissa. *Blu-ray Disc* on Blu-ray Disc Associationin tavaramerkki. *Bluetooth* on Bluetooth SIG, Inc:n rekisteröity tavaramerkki, jota Dell käyttää lisenssillä.

Muut tekstissä mahdollisesti käytetyt tavaramerkit ja tuotenimet viittaavat joko merkkien ja nimien haltijoihin tai näiden tuotteisiin. Dell Inc. kieltää omistusoikeuden muihin kuin omiin tavara- ja tuotemerkeihinsä.

Sisältö

Inspiron-kannettavan asentaminen	5	Tietokoneen rungon ja näppäimistön ominaisuudet	22
Ennen tietokoneen käyttöönottoa	5	Multimediaohjausnäppäimet	25
Verkkolaitteen liittäminen	6	Näytön ominaisuudet	26
Kytke verkkokaapeli (valinnainen)	7	Dellin pidennetty akun kesto	28
Paina virtapainiketta	8	Akun irrottaminen ja vaihtaminen	28
Microsoft Windows -asennus	9	Ohjelmiston ominaisuudet	30
SIM-kortin asentaminen (valinnainen)	10	Dell Dock	32
Ota langattomat ominaisuudet käyttöön tai poista ne käytöstä (valinnainen)	12	Ongelmien ratkaiseminen	34
Internet-yhteyden määrittäminen (valinnainen)	14	Merkkiäänet	34
Inspiron-kannettavan käyttäminen	16	Verkko-ongelmat	35
Näkymä oikealta: ominaisuudet	16	Virtaongelmat	35
Näkymä vasemmalta: ominaisuudet	18	Muistiongelmat	37
Näkymä edestä: ominaisuudet	20	Lukitukset ja ohjelmaongelmat	38

Sisältö

Tukityökalujen käyttäminen	40	Tuotetiedot	57
Dell Support Center	40	Kohteiden palauttaminen	
Järjestelmäilmoitukset	41	takuukorjattavaksi tai korvausta varten . . .	58
Laitteiston vianmääritys	43	Ennen kuin soitat	59
Dell Diagnostics	44	Dellin yhteystiedot	61
Käyttöjärjestelmän palauttaminen	48	Lisätiedot ja -resurssit	62
Järjestelmän palauttaminen	48	Perustiedot	64
Dell Factory Image Restore	50	Liite	70
Käyttöjärjestelmän uudelleenasetus	52	Macrovision-tuotteita koskevat	
Ohjeiden saaminen	54	huomautukset	70
Tekninen tuki ja asiakaspalvelu	55	NOM-tiedot, viralliset Meksikon	
DellConnect™	55	standardit (vain Meksikoa varten)	71
Online-palvelut	56	Hakemisto	72
Automatisoitu tilauksen tila -palvelu	57		

Inspiron-kannettavan asentaminen

Tässä osassa on tietoja kannettavan Inspiron-tietokoneen asentamisesta.

Ennen tietokoneen käyttöönottoa

Sijoita tietokone pistorasian lähelle tasaiselle pinnalle ja huolehdi paikan tuuletuksesta.

Inspiron-kannettava voi ylikuumentua, jos ilmavirtausta sen ympärillä rajoitetaan.

Estä ylikuumentuminen varmistamalla, että tietokoneen takana on vähintään 10,2 cm ja muilla sivuilla vähintään 5,1 cm vapaata tilaa. Älä koskaan sijoita käynnissä olevaa tietokonetta suljettuun paikkaan, kuten kaappiin tai laatikkoon.

 **VAARA:** Älä peitä tuuletusaukkoja, älä työnnä niihin esineitä äläkä anna pölyn kerääntyä niihin. Älä aseta käynnissä olevaa Dell™-tietokonetta ilmatiiviiseen tilaan, kuten suljettuun salkkuun. Jos ilman vaihtuminen estetään, tietokone voi vahingoittua tai voi syttyä tulipalo. Tietokone käynnistää tuulettimen, kun tietokone lämpenee. Tuulettimen ääni on normaalia eikä merkitse tuulettimen tai tietokoneen ongelmaa.

 **VAROITUS:** Painavien tai terävien esineiden sijoittaminen tai pinoaminen tietokoneen päälle voi vahingoittaa tietokonetta pysyvästi.

Verkkolaitteen liittäminen

Liitä verkkolaite tietokoneeseen ja seinäpistorasiaan tai ylijännitesuojaan.

⚠ VAARA: Verkkolaite toimii sähköpistorasioissa maailmanlaajuisesti. Virtaliittimet ja virtajohtot vaihtelevat kuitenkin maakohtaisesti. Yhteensopimattoman kaapelin käyttö tai kaapelin väärä kytkentä virtajohtoon tai sähköpistorasiaan voi aiheuttaa tulipalon tai tietokoneen vaurioitumisen.

🔌 HUOMAUTUS: Kytke sähköjohto verkkolaitteeseen tukevasti. Tarkista, että verkkolaitteen valo palaa, kun kytket virran.

🔌 HUOMAUTUS: Käytä vain Dellin verkkolaitetuoteperheen PA-2E tai PA-12 verkkolaitteita tietokoneen kanssa.

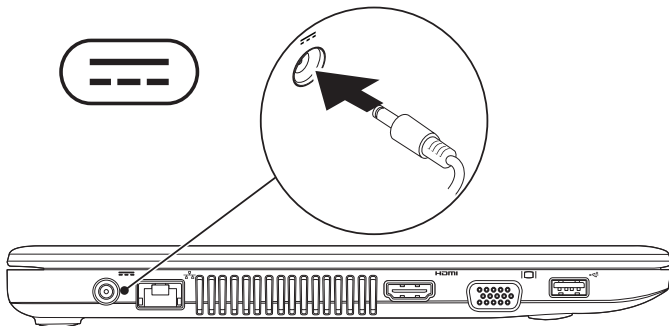

Kytke verkkokaapeli (valinnainen)

Jos käytät langallista verkkoyhteyttä, kytke verkkojohto kytkemällä se seinässä olevaan verkkoliittimeen ja sitten tietokoneeseen.

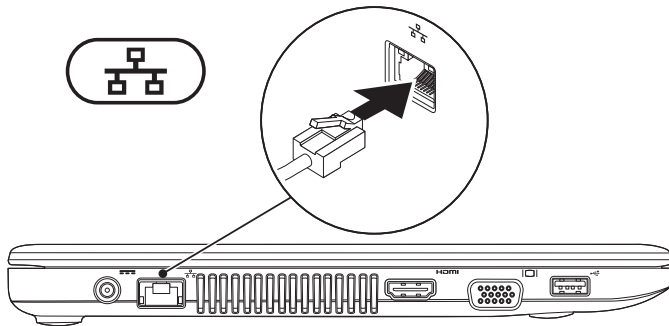

Paina virtapainiketta

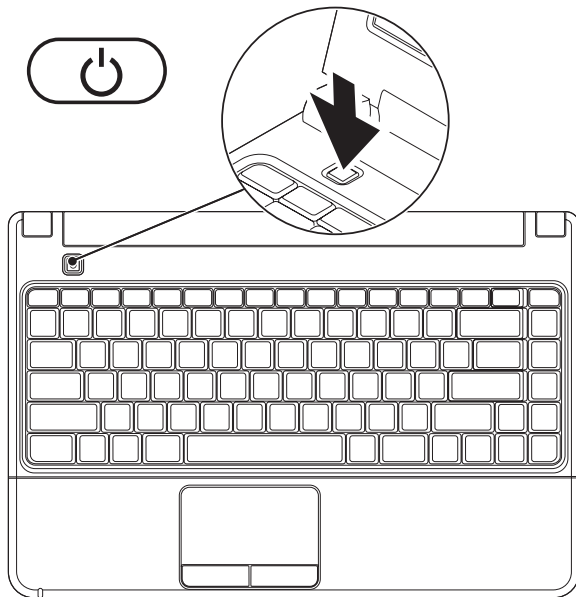

Microsoft Windows -asennus

Dell-tietokoneeseen on määritetty valmiiksi Microsoft® Windows® -käyttöjärjestelmä. Asenna Windows noudattamalla näyttöön tulevia ohjeita. Nämä vaiheet ovat pakolliset, ja niiden suorittaminen voi viedä jonkin aikaa. Windows-asennusnäytöissä esimerkiksi hyväksytään käyttöoikeussopimukset sekä määritetään asetukset ja internet-yhteys.

 **VAARA: Älä keskeytä käyttöjärjestelmän asennusta. Jos keskeytät toiminnon, tietokonetta ei ehkä voi käyttää, ennen kuin käyttöjärjestelmä on asennettu uudelleen.**

 **HUOMAUTUS:** Tietokoneen suorituskyvyn optimoimiseksi on suositeltavaa, että lataat ja asennat tietokoneeseesi uusimman BIOS-ohjelmiston ja ohjaimet osoitteesta **support.dell.com**.

SIM-kortin asentaminen (valinnainen)

 **HUOMAUTUS:** SIM (Subscriber Identity Module) -korttia ei tarvitse asentaa, jos muodostat Internet-yhteyden EVDO-kortilla.

Kun asennat SIM-kortin tietokoneeseen, voit muodostaa Internet-yhteyden. Internet-yhteyden muodostaminen edellyttää, että olet palveluntarjoajan verkossa.

Voit asentaa SIM-kortin seuraavasti:

1. Sammuta tietokone.
2. Irrota akku (katso lisätietoja kohdasta Akun irrottaminen ja vaihtaminen sivulla 28).
3. Liu'uta SIM-kortti akkupaikassa sille varattuun korttipaikkaan.
4. Vaihda akku (katso lisätietoja kohdasta Akun irrottaminen ja vaihtaminen sivulla 28).
5. Käynnistä tietokone.

1 akkupaikka

2 SIM-korttipaikka

3 SIM

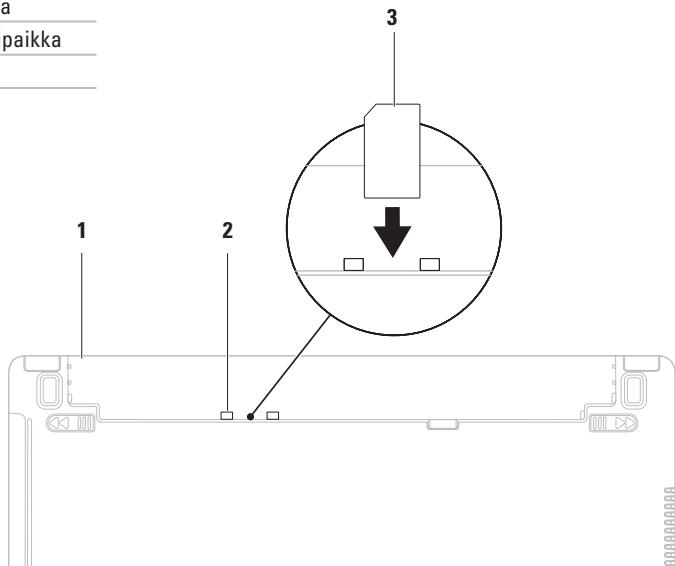

Ota langattomat ominaisuudet käyttöön tai poista ne käytöstä (valinnainen)

Ota langattomat ominaisuudet käyttöön tai poista ne käytöstä painamalla  -painiketta tai näppäimistön <Fn><F2>-näppäimiä. Langattoman tilan ilmaisinkuvakkeet tulevat näyttöön ja ilmaisevat tilan.

 **HUOMAUTUS:** Tietokoneen langattomat toiminnot ovat käytettävissä vain, jos olet ostanut WLAN- tai Bluetooth-kortin.

Langattomat ominaisuudet käytössä:

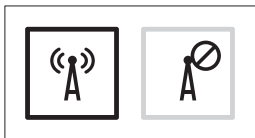

Langattomat ominaisuudet poistettu käytöstä:

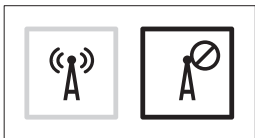

Lisätietoja Fn-näppäimen toiminnan muuttamisesta on kohdassa Multimediaohjausnäppäimet sivulla 25.

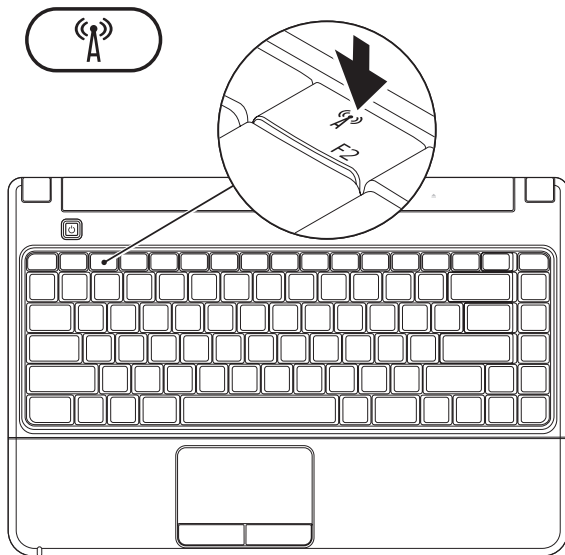

Internet-yhteyden määrittäminen (valinnainen)

Internet-yhteyden muodostamiseen tarvitaan ulkoinen USB-modeemi tai verkkoliitäntä ja Internet-palveluntarjoaja (ISP).

Jos alkuperäiseen tilaukseen ei sisälly ulkoista USB-modeemia tai WLAN-sovitinta, voit ostaa sellaisen Dell-sivustosta www.dell.com.

Langallisen yhteyden määrittäminen

- Jos käytössäsi on DSL- tai kaapeli-/satelliittimodeemiyhteys, pyydä asennusohjeet Internet-palveluntarjoajalta tai matkapuhelinpalvelusta.
- Jos käytät puhelinverkkoyhteyttä, liitä puhelinjohto ulkoiseen USB-modeemiin ja puhelinpistorasiaan, ennen kuin määrität Internet-yhteyden.

Voit viimeistellä langallisen Internet-yhteyden määrittämisen noudattamalla sivulla 15 kohdassa Internet-yhteyden määrittäminen olevia ohjeita.

Langattoman yhteyden määrittäminen

 **HUOMAUTUS:** Ohjeet langattoman reitittimen määrittämiseen on reitittimen mukana toimitetuissa ohjeissa.

Langattoman internet-yhteyden käyttäminen edellyttää tietokoneen liittämistä langattomaan reitittimeen.

Langattoman reititinyhteyden määrittäminen:

1. Varmista, että langattomat ominaisuudet on otettu käyttöön tietokoneessa (lisätietoja on kohdassa Ota langattomat ominaisuudet käyttöön tai poista ne käytöstä sivulla 12).
2. Tallenna ja sulje kaikki avoimet tiedostot ja poistu kaikista avoimista ohjelmista.
3. Valitse  → **Ohjauspaneeli** → **Verkko- ja jakamiskeskus** → **Yhdistä verkkoon**.
4. Suorita asennus loppuun noudattamalla näytön ohjeita.

Internet-yhteyden määrittäminen

Internet-palveluntarjoajat ja niiden tarjonta vaihtelevat eri maissa. Kysy saatavilla olevaa tarjontaa paikalliselta Internet-palveluntarjoajalta.

Jos et pysty muodostamaan Internet-yhteyttä, vaikka yhteys on toiminut aiemmin, ongelma saattaa johtua Internet-palveluntarjoajan käyttökatkoksesta. Selvitä palvelun tila Internet-palveluntarjoajalta. Ota Internet-palveluntarjoajan tiedot esiin.

Jos sinulla ei ole Internet-palveluntarjoajaa, voit hankkia sellaisen ohjatun **Muodosta Internet-yhteys** -toiminnon avulla.

Internet-yhteyden määrittäminen:

1. Tallenna ja sulje kaikki avoimet tiedostot ja poistu kaikista avoimista ohjelmista.
2. Valitse  → **Ohjauspaneeli** → **Verkko- ja jakamiskeskus** → **Luo uusi yhteys tai verkko** → **Muodosta Internet-yhteys**.
Näyttöön tulee **Muodosta Internet-yhteys** -ikkuna.

 **HUOMAUTUS:** Jos et tiedä, mikä yhteystapa pitäisi valita, valitse **Auta minua** tai ota yhteys Internet-palveluntarjoajaan.



3. Noudata näyttöön tulevia ohjeita ja suorita asennus loppuun käyttämällä Internet-palveluntarjoajalta saamiasi määrittystietoja.

Inspiron-kannettavan käyttäminen

Tässä osassa on tietoja kannettavan Inspiron-tietokoneen ominaisuuksista.

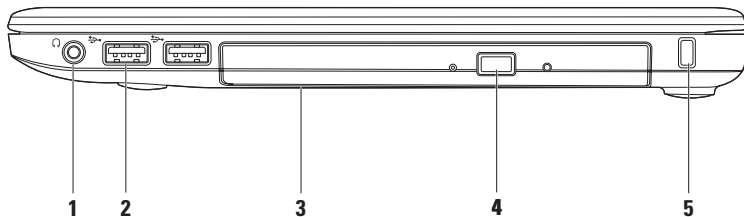
Näkymä oikealta: ominaisuudet



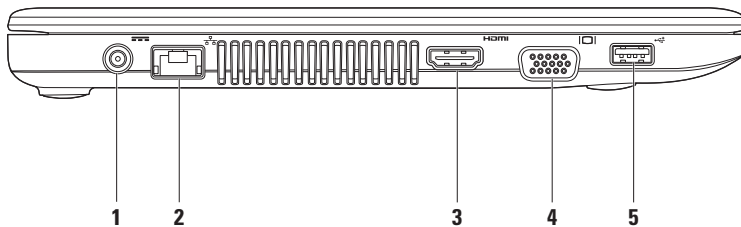

-
- 1  **Äänilähtö/kuulokeliitäntä** – Tähän voi liittää yhden kuulokkeen tai tämän kautta voi lähettää ääntä kaiutin- tai äänentoistojärjestelmään.
-
- 2  **USB 2.0 -liittimet (2)** – Näihin voit liittää USB-laitteen, kuten hiiren, näppäimistön, tulostimen, ulkoisen kiintolevyaseman tai MP3-soittimen.
-
- 3 **Optinen asema** – Toistaa tai polttaa CD-, DVD- ja Blu-ray Disc -levyjä (valinnainen). Varmista, että levyn etikettipuoli on ylöspäin, kun asetat levyn asemaan. Lisätietoja optisen aseman käyttämisestä on kiintolevyllä olevassa *Dellin tekniikkaoppaassa* tai osoitteessa support.dell.com/manuals.
-  **VAROITUS:** Tämä asema tukee muita kuin vakiokokoisia ja -muotoisia levyjä, mutta aseman suorituskyky saattaa heikentyä ja pahimmassa tapauksessa asema saattaa jopa vaurioitua.
-
- 4 **Poistopainike** – Avaa painettaessa optisen asematason.
-
- 5 **Suojakaapelin paikka** – Tähän voi liittää markkinoilla saatavissa olevan varkaudenestolaitteen.
- HUOMAUTUS:** Ennen kuin ostat varkaudenestolaitteen, varmista, että se sopii tietokoneesi suojakaapelipaikkaan.
-

Näkymä vasemmalta: ominaisuudet



-
-  **Verkkolaitteen liitin** – Tähän voit liittää verkkolaitteen tietokoneen kytkemiseksi sähköverkkoon ja akun lataamiseksi.

 -  **Verkkoliitin** – Tämän liitännän avulla voit liittää tietokoneen verkkoon tai laajakaistalaitteeseen, jos käytössä on langallinen verkko.

 -  **HDMI-liitin** – Tähän voit liittää television 5.1-kanavaisen äänen ja videosignaalin välittämistä varten.
HUOMAUTUS: Käytettäessä näytön kanssa vain videosignaali luetaan.

 -  **VGA-liitäntä** – Tähän voit liittää videolaitteet, kuten näytön tai projektorin.

 -  **USB 2.0 -liitin** – Tähän voit liittää USB-laitteita, kuten hiiren, näppäimistön, tulostimen, ulkoisen aseman tai MP3-soittimen.

Näkymä edestä: ominaisuudet

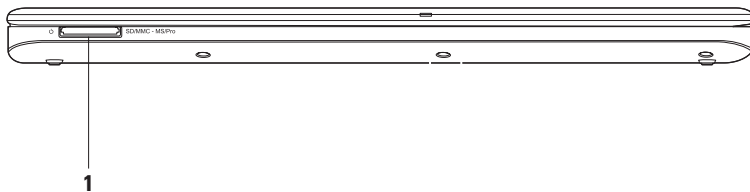

- 1 **SD/MMC – MS/Pro 7-in-1-muistikortinlukija** – Muistikortinlukijalla voit nopeasti ja kätevästi tarkastella ja jakaa seuraaville muistikorteille tallennettuja digitaalisia valokuvia, musiikkia, videoita ja dokumentteja (tuetut muistikortit on mainittu sivulla 64 kohdassa Perustiedot).

HUOMAUTUS: Tietokoneen mukana toimitetaan muistikortinlukijan paikkaan asennettu muovinen aihio. Aihiot suojaavat käyttämättömiä korttipaikkoja pölyltä ja muilta hiukkasilta. Säilytä aihio niitä tilanteita varten, kun korttipaikassa ei ole korttia. Muiden tietokoneiden aihiot eivät välttämättä sovi tietokoneeseesi.

Tietokoneen rungon ja näppäimistön ominaisuudet

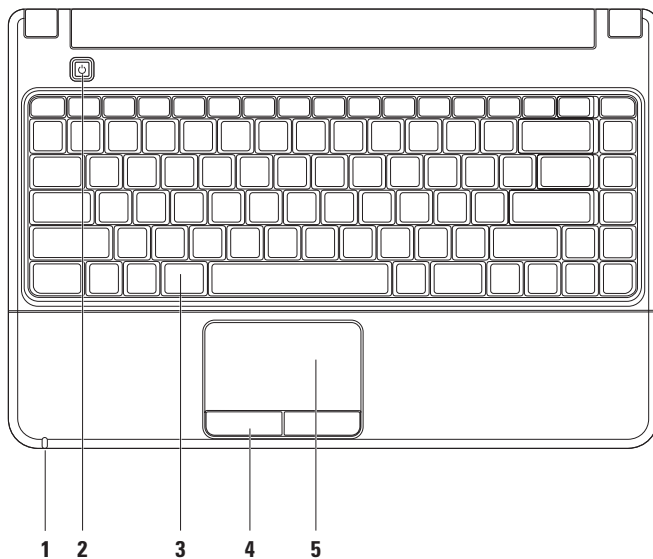

- 1 Virran/akun merkkivalo** – Valo ilmaisee seuraavat tilat, kun tietokonetta käytetään verkkovirralla tai akkuvirralla.

	Merkkivalon tila	Tietokoneen tila	Akun lataustaso
Verkkolaite	Palaa valkoisena	palaa pois päältä / horrostila	- <90%
	Vilkkuu valkoisena	valmiustila	lataa
	ei pala	pois päältä / horrostila	>90%
Akku	Palaa valkoisena	palaa	>10%
	Vilkkuu valkoisena	valmiustila	>10%
	Palaa keltaisena	päällä/valmiustila	<10%
	ei pala	pois päältä / horrostila	-

HUOMAUTUS: Akkua ladataan, jos tietokonetta käytetään verkkolaitteen kanssa.

- 2**  **Virtapainike** – Painamalla tätä voit käynnistää tai sammuttaa tietokoneen.

3 Näppäimistö/multimediaohjausnäppäimet – Lisätietoja näppäimistöstä on kiintolevyllä olevassa *Dell-tekniikkaoppaassa* tai osoitteessa **support.dell.com/manuals**. Lisätietoja multimediaohjausnäppäimistä on kohdassa Multimediaohjausnäppäimet sivulla 25.

4 Kosketuslevyn painikkeet – Näillä painikkeilla voi käyttää hiiren ykkös- ja kakkospainikkeen toimintoja.

5 Kosketuslevy – Mahdollistaa hiiritoiminnot eli kohdistimen siirtämisen, valittujen kohteiden vetämisen tai siirtämisen sekä hiiren kakkos- ja ykköspainikkeiden napsauttamisen napauttamalla levyn pintaa.

HUOMAUTUS: Voit määrittää kosketuslevyn asetukset kaksoisnapsauttamalla työpöydän ilmoitusalueella olevaa Dell-kosketuslevyn kuvaketta.

Multimediaohjausnäppäimet

Voit määrittää näppäimistön multimediaohjausnäppäinten asetukset käyttämällä (BIOSin) **System Setup** -apuohjelman **Function Key Behavior** -toimintoa. **Function Key Behavior** -asetuksia ovat:

Multimedia Key First (Multimedianappäin ensisijainen) – Tämä on oletusasetus.

Multimediaohjausnäppäimen painaminen suorittaa näppäimeen liittyvän multimediatoiminnon. Jos tarvitset toimintonäppäintä, paina <Fn>-näppäintä ja tarvittavaa toimintonäppäintä.

Function Key First (Toimintonäppäin ensisijainen) – Toimintonäppäimen painaminen suorittaa näppäimeen liittyvän toiminnon. Jos tarvitset multimediatoimintoa, paina <Fn>-näppäintä ja tarvittavaa multimediaohjausnäppäintä.

 **HUOMAUTUS: Multimedia Key First** -asetus on aktiivinen ainoastaan käyttöjärjestelmässä.



 Mykistä ääni

 Laske äänen voimakkuutta

 Nosta äänen voimakkuutta

 Toista edellinen raita tai nimike

 Toisto tai tauko

 Toista seuraava raita tai nimike

 Poista levy

Näytön ominaisuudet

Näyttöpaneeli sisältää kameran ja digitaalisen mikrofonin.

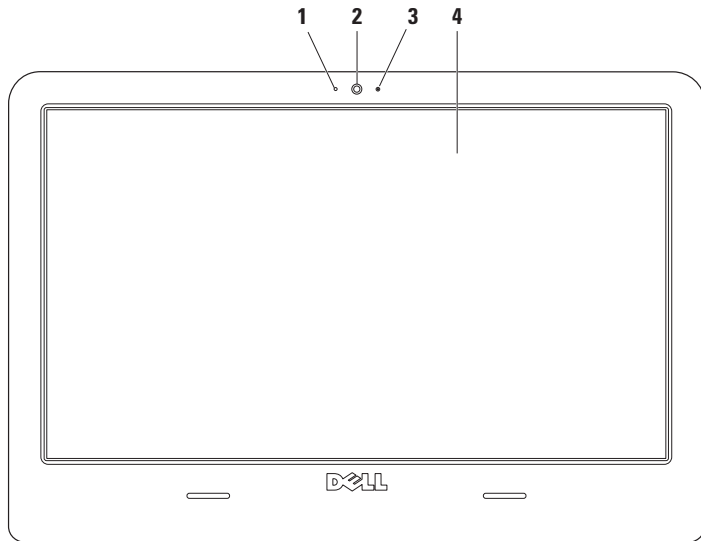

-
- 1 Digitaalinen mikrofoni:** Tarjoaa hyvälaatuista ääntä chat-keskusteluja ja äänen tallentamista varten.

 - 2 Kamera:** Sisäänrakennettu kamera videosieppausta, neuvotteluja ja chatia varten.

 - 3 Kameran toimintomerkkivalo:** Merkkivalo, joka osoittaa, että kamera on käytössä tai ei ole käytössä.

 - 4 Näyttö:** Näyttö voi vaihdella tietokonetta tilattaessa tehtyjen valintojen mukaan. Lisätietoja näytöistä on kiintolevyllä olevassa *Dellin tekniikkaoppaassa* tai osoitteessa **support.dell.com/manuals**.
-

Dellin pidennetty akun kesto

Dellin pidennetty akun kesto sisältää toimintoja, joiden avulla akku saadaan riittämään mahdollisimman pitkään. Tämä toiminto on käytössä oletusarvoisesti ja se aktivoidaan, kun verkkovirta katkaistaan.

Voit ottaa toiminnon käyttöön tai poistaa sen käytöstä painamalla <F3>-näppäintä. Näkyviin tuleva **Extended Battery Life (Pidennetty akun kesto)** -ponnahdusikkuna ilmaisee senhetkisen tilan.

Jos haluat lisätietoja Dellin pidennetyn akun keston mukautusasetuksista:

1. Paina <F3>-näppäintä.
Extended Battery Life (Pidennetty akun kesto) -ponnahdusikkuna tulee näkyviin.
2. Valitse **Show Settings (Näytä asetukset)**.
Akkumittarin sisältävä ikkuna tulee näyttöön.
3. Valitse **What is Dell Extended Battery Life? (Tietoja Dellin pidennetystä akun kestoista)**.

Akun irrottaminen ja vaihtaminen

 **VAROITUS:** Yhteensopimattoman akun käyttö voi lisätä tulipalon tai räjähdyksen vaaraa. Tässä tietokoneessa saa käyttää ainoastaan Dellin akkua. Älä käytä muiden tietokoneiden akkuja.

 **VAROITUS:** Katkaise tietokoneesta virta ja irrota ulkoiset kaapelit (mukaan lukien verkkolaite) ennen akun irrottamista.

Akun irrotus:

1. Sammuta tietokone ja käännä se ylösalaisin.
2. Liu'uta akun vapautussalpoja pois päin toisistaan.
3. Nosta akku ulos akkupaikasta.

Akun vaihtaminen:

1. Aseta akku akkupaikkaan.
2. Napsauta akku paikalleen.

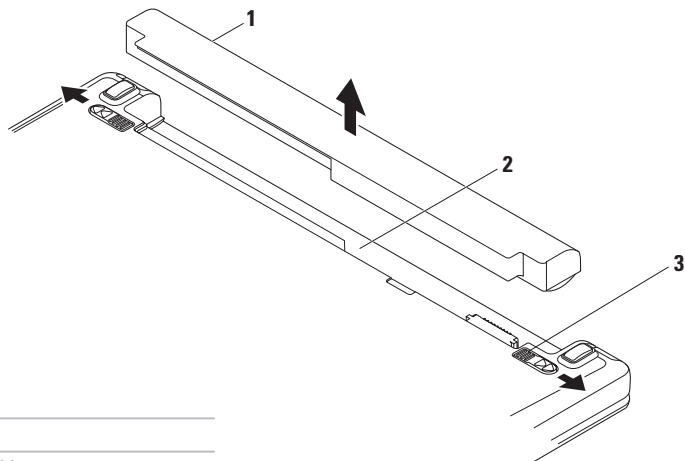

1 akku

2 akkupaikka

3 akun vapautussalvat (2)

Ohjelmiston ominaisuudet

 **HUOMAUTUS:** Lisätietoja tässä osassa esitellyistä ominaisuuksista on kiintolevyllä olevassa *Dell-tekniikkaoppaassa* ja osoitteessa support.dell.com/manuals.

Tuottavuus ja viestintä

Tietokoneella voit luoda esimerkiksi esityksiä, esitteitä, tervehdyskortteja ja laskentataulukoita. Lisäksi voit muokata ja tarkastella valokuvia ja muita kuvia. Tarkista tietokoneeseen asennetut ohjelmistot ostotilauksestasi.

Internet-yhteyden muodostamisen jälkeen voit käyttää Web-sivustoja, määrittää sähköpostitilin ja ladata tiedostoja.

Viihde ja multimedia

Tietokoneella voit katsella videoita, pelata, luoda omia CD/DVD-levyjä, kuunnella musiikkia ja internet-radioasemia. Optinen asema saattaa tukea useita levymuotoja, kuten CD-, DVD- ja Blu-ray Disc -levyjä (valinnaisia).

Voit ladata tai kopioida kuvia ja videotiedostoja kannettavista laitteista, kuten digitaalikameroista ja matkapuhelimista. Valinnaisilla ohjelmistosovelluksilla voit järjestää ja luoda musiikki- ja videotiedostoja, joita voi tallentaa levyille ja kannettaviin laitteisiin, kuten MP3-soittimiin ja muihin viihdelaitteisiin, tai toistaa ja katsella suoraan liitetyillä televisioilla, projektoreilla ja kotiteatterilaitteilla.

Työpöydän mukauttaminen

Voit muuttaa esimerkiksi työpöydän ulkoasua, tarkkuutta, taustakuvaa ja näytönsäästäjää käyttöjärjestelmän mukautusasetuksilla.

1. Napsauta työpöydän vapaata aluetta hiiren kakkospainikkeella.
2. Valitsemalla **Mukauta** voit avata **Muuta tietokoneen ääniä ja ulkoasua** -ikkunan, jossa on lisätietoja mukautusmahdollisuuksista.

Virrankäyttöasetusten muuttaminen

Käyttöjärjestelmän virta-asetuksilla voit määrittää tietokoneen virrankäyttöasetukset. Dell-tietokoneeseen asennettu Microsoft® Windows®-käyttöjärjestelmä sisältää seuraavat oletusasetukset:

- **Virransäästö** — Vähentää tietokoneen virrankäyttöä laskemalla järjestelmän suoritusnopeutta tietokoneen käyttöänsä maksimoimiseksi ja tietokoneen virrankäytön vähentämiseksi sen koko käyttöänsä aikana.

- **Tasapainotettu (suositus)** — Tasapainottaa automaattisesti tietokoneen suorituskykyä kuluttamalla energiaa vain käytettävissä oleviin laitteisiin.

Tietojen siirtäminen uuteen tietokoneeseen

1. Valitse  → **Ohjauspaneeli** → **Aloittaminen** → **Siirrä tiedostoja toisesta tietokoneesta**.
2. Noudata **ohjatun Windowsin asetusten siirtämisen** ohjeita.

Tietojen varmuuskopioiminen

Tietokoneen tiedostot ja kansiot kannattaa varmuuskopioida säännöllisesti. Tiedostojen varmuuskopioiminen:

1. Valitse  → **Ohjauspaneeli** → **Tiedostojen varmuuskopioiminen ja palauttaminen**.
2. Valitse **Määritä varmuuskopiointi...**
3. Noudata **ohjatun varmuuskopioinnin määrittämisen** ohjeita.

Dell Dock

Dell Dock on kuvakeryhmä, jonka avulla voi käyttää vaivattomasti usein käytettyjä sovelluksia, tiedostoja ja kansioita. Voit mukauttaa Dockia:

- lisäämällä ja poistamalla kuvakkeita
- ryhmittelemällä toisiinsa liittyviä kuvakkeita luokkiin
- vaihtamalla Dockin väriä ja paikkaa
- vaihtamalla kuvakkeiden toimintaa.



Luokan lisääminen

1. Napsauta Dockia hiiren kakkospainikkeella ja valitse **Lisää**→ **Luokka**. Näyttöön tulee **luokan lisäämiseen/ muokkaamiseen** tarkoitettu ikkuna.
2. Kirjoita luokan nimi **nimikenttään**.
3. Valitse kuvake luokalle kohdasta **Valitse kuva**: maa/alue.
4. Valitse **Tallenna**.

Kuvakkeen lisääminen

Vedä ja pudota kuvake Dockiin tai luokkaan.

Luokan tai kuvakkeen poistaminen

1. Napsauta luokkaa tai kuvaketta hiiren kakkospainikkeella Dockissa ja valitse **pikakuvakkeen** tai **luokan poistovaihtoehto**.
2. Noudata näytön ohjeita.

Dockin mukauttaminen

1. Napsauta Dockia hiiren kakkospainikkeella ja valitse **Lisäasetukset**.
2. Valitse haluamasi Dockin mukautusasetus.

Ongelmien ratkaiseminen

Tässä osassa on tietokoneen viamäärittystietoja. Jos ongelma ei selviä seuraavien ohjeiden avulla, lisätietoja on sivulla 40 kohdassa Tukityökalujen käyttäminen tai sivulla 61 kohdassa Dellin yhteystiedot.

Merkkiäänet

Tietokoneesta saattaa kuulua sarja äänimerkkejä käynnistyksen aikana, jos käynnistyksessä ilmenee virheitä tai ongelmia. Tämä äänimerkkisarja, jota sanotaan äänimerkkikoodiksi, osoittaa ongelman. Kirjoita äänimerkkikoodi muistiin ja ota yhteys Dellin (Lisätietoja on sivulla 61 kohdassa Dellin yhteystiedot).

Äänimerkkikoodi	Mahdollinen ongelma
Yksi	Mahdollinen emolevyvika – BIOS ROM -tarkistussummavirhe
Kaksi	RAM-muistia ei havaittu HUOMAUTUS: Jos muistimoduuli on asennettu tai vaihdettu, varmista että se on asennettu oikein.
Kolme	Mahdollinen emolevyn vika – piirilevyn virhe
Neljä	RAM-luku/-kirjoitusvirhe
Viisi	Reaaliaikaisen kellon virhe
Kuusi	Näytönohjaimen tai sen piirisarjan virhe
Seitsemän	Suoritinvirhe
Kahdeksan	Näyttövirhe

Verkko-ongelmat

Langaton verkkoyhteys katkeaa —

- Tarkista, että langaton reititin on käynnissä ja liitetty kaapelimodeemiin tai verkkokeskittimeen.
- Jokin häiriö saattaa estää langattoman yhteyden käyttämisen tai katkaista yhteyden. Siirrä tietokone lähemmäksi langatonta reititintä.
- Muodosta yhteys langattomaan reitittimeen uudelleen (lisätietoja on kohdassa Langattoman yhteyden määrittäminen sivulla 14).

Langallinen verkkoyhteys katkeaa —

- Tarkista, että kaapeli on liitetty eikä se ole vahingoittunut.
- Jos ongelma jatkuu, ota yhteys verkonvalvojaan tai Internet-palveluntarjoajaan.

Virtaongelmat

Virran merkkivalo ei pala — Tietokone on sammutettu, horrostilassa tai se ei saa virtaa.

- Voit jatkaa normaalia toimintaa painamalla virtapainiketta.
- Tarkista, että verkkolaitteen johto on kytketty oikein tietokoneen virtaliittimeen ja pistorasiaan.
- Jos verkkolaite on kytketty ylijännitesuojaan, tarkista, että ylijännitesuoja on kytketty pistorasiaan ja että ylijännitesuoja on käytössä.
- Ohita mahdolliset jatkojohdot, jotta voit varmistaa, että tietokone käynnistyy.
- Tarkista sähköpistorasian toiminta kokeilemalla sitä esim. lampulla.
- Tarkista verkkolaitteen johdon liitännät. Jos verkkolaitteessa on merkkivalo, varmista että se palaa.

Ongelmien ratkaiseminen

Virran valo palaa valkoisena mutta tietokone ei vastaa —

- Näyttöä ei ehkä vastaa. Katkaise tietokoneesta virta painamalla virtapainiketta. Käynnistä tietokone uudelleen.

Virran valo vilkkuu valkoisena — Valmiustila on päällä.

- Siirrä hiirtä, kosketa kosketuslevyä tai paina virtapainiketta tavallisen käytön jatkamiseksi.

Virran valo palaa keltaisena — Valmiustila on päällä ja akkuvirta on vähissä.

- Liitä verkkolaite akun lataamiseksi.
- Siirrä hiirtä, kosketa kosketuslevyä tai paina virtapainiketta tavallisen käytön jatkamiseksi.

Tietokoneeseen vaikuttavia mahdollisia häiriolähteitä ovat seuraavat —

- virran, näppäimistön ja hiiren jatkoapelit
- liian monta laitetta samassa jatkojohdossa
- samaan pistorasiaan on kytketty useita jatkojohtoja.

Muistiongelmat

Ilmoitus liian vähäisestä muistista:

- Tallenna ja sulje avoinna olevat tiedostot ja sulje sellaiset avoinna olevat ohjelmat, jotka eivät ole käytössä. Tarkista, ratkesiko ongelma.
- Katso muistin vähimmäisvaatimukset ohjelman oppaista. Asenna tarvittaessa lisää muistia (katso *huolto-opasta* osoitteessa **support.dell.com/manuals**).
- Asenna muistikammat uudelleen (katso *huolto-opasta* osoitteessa **support.dell.com/manuals**) ja varmista, että tietokone käyttää muistia oikein.

Muut muistiongelmat:

- Varmista, että noudatat muistin asennusohjeita (katso *huolto-opasta* osoitteessa **support.dell.com/manuals**).
- Tarkista, onko muistimoduuli yhteensopiva tietokoneen kanssa. Tietokone tukee DDR3-muistia. Lisätietoja tietokoneen tukemasta muistityypistä on sivulla 64 kohdassa Perustiedot.
- Suorita Dell Diagnostics (lisätietoja on sivulla 44 kohdassa Dell Diagnostics).
- Asenna muistikammat uudelleen (katso *huolto-opasta* osoitteessa **support.dell.com/manuals**) ja varmista, että tietokone käyttää muistia oikein.

Lukitukset ja ohjelmaongelmat

Tietokone ei käynnisty:

- Tarkista, että verkkolaitteen johto on liitetty tietokoneeseen ja pistorasiaan.

Ohjelma lakkaa toimimasta:

Lopeta ohjelma:

1. Paina <Ctrl>-,<Shift>- ja <Esc>-näppäimiä samanaikaisesti.
2. Valitse **Sovellukset**.
3. Napsauta ohjelmaa, joka ei enää vastaa
4. Valitse **Lopeta tehtävä**.

Ohjelmassa tapahtuu vakava virhe jatkuvasti:

Tarkista ohjelman oppaat. Poista ohjelma ja asenna se tarvittaessa uudelleen.



HUOMAUTUS: Ohjelma sisältää tavallisesti asennusohjeet oppaissaan tai CD-levyllä.

Tietokone lakkaa vastaamasta tai näyttö muuttuu täysin siniseksi:



VAROITUS: Voit menettää tietoja, jos et pysty sammuttamaan käyttöjärjestelmää.

- Jos tietokone ei reagoi mitenkään, kun painat näppäintä tai liikutat hiirtä, paina virtapainiketta vähintään 8–10 sekuntia, kunnes tietokone sammuu. Käynnistä tietokone sitten uudelleen.

Ohjelma on suunniteltu aikaisemmalle Microsoft® Windows® -käyttöjärjestelmälle:

Suorita **ohjattu ohjelman yhteensopivuuden varmistaminen. Ohjattu ohjelman yhteensopivuuden varmistaminen** määrittää ohjelman, jotta se toimii ympäristössä, joka muistuttaa aiempia Microsoft Windows -käyttöjärjestelmäympäristöjä.

1. Valitse .

2. Kirjoita hakuruutuun Käytä vanhempaa ohjelmaa tämän Windows-version kanssa ja paina <Enter>-näppäintä.

3. Noudata **ohjatun ohjelman yhteensopivuuden varmistamisen** ohjeita.

Muita ohjelmaongelmia:

Tee heti varmuuskopiot tiedostoistasi.

Tarkista kiintolevy CD-levyt virustorjuntaohjelmalla.

Tallenna ja sulje mahdolliset avoinna olevat tiedostot ja ohjelmat ja katkaise tietokoneen virta Käynnistä -valikosta.

Tarkista ohjelman oppaat tai pyydä vianmäärittystietoja ohjelman valmistajalta:

- Varmista, että ohjelma on yhteensopiva tietokoneesi käyttöjärjestelmän kanssa.
- Varmista, että tietokone vastaa ohjelman vähimmäisvaatimuksia. Katso tietoja ohjelman oppaista.
- Varmista, että ohjelma on asennettu ja määritetty oikein.
- Tarkista, että laitteen ohjaimet eivät ole ristiriidassa ohjelman kanssa.
- Poista ohjelma ja asenna se tarvittaessa uudelleen.

Tukityökalujen käyttäminen

Dell Support Center

Dell Support Center auttaa löytämään palvelu-, tuki- ja järjestelmäkohtaiset tiedot, joita tarvitset.

Käynnistä sovellus napsauttamalla tehtäväpalkin -kuvaketta.

Dell Support Center -kotisivun yläosassa näkyy tietokoneen mallinumero, huoltomerkki, pikahuoltokoodi ja huollon yhteystiedot.

Kotisivulla on myös linkkejä seuraaviin:



Self Help (omatoiminen apu), Troubleshooting (vianmääritys), Security (turvallisuus), System Performance (järjestelmän suorituskyky), Network/Internet (verkko/Internet), Backup/Recovery (varmuuskopiointi/palautus) ja Windows-käyttöjärjestelmä)



Alerts (hälytykset)
(tietokonettasi koskevia teknisen tuen hälytykset)



Assistance from Dell (Dellin tuki) (Technical Support with DellConnect™ (tekninen DellConnect™-tuki), Customer Service (asiakaspalvelu), Training and Tutorials (koulutus ja ohjeet), How-To Help with Dell on Call (Dell on Call -palvelun ohjeet) ja Online Scan with PC CheckUp (online-tarkistus PC CheckUp -ohjelmalla))



About Your System (tietoja järjestelmästä) (System Documentation (järjestelmän käyttöohjeet), Warranty Information (takuutiedot), System Information (järjestelmätiedot), Upgrades & Accessories (päivitykset ja lisävarusteet))

Lisätietoja **Dell Support Centeristä** ja käytettävissä olevista tukityökaluista saat napsauttamalla **Services**-välilehteä osoitteessa **support.dell.com**.

Järjestelmäilmoitukset

Jos tietokoneessa on ongelma tai virhe, näyttöön voi tulla järjestelmäilmoitus, jonka avulla voit selvittää ongelman syyn ja tarvittavat toimenpiteet.



HUOMAUTUS: Jos ilmoitusta ei ole luettelossa, katso ohjeita käyttöjärjestelmän ohjeista tai sen ohjelman ohjeista, joka oli käynnissä virheilmoituksen tullessa näyttöön. Vaihtoehtoisesti voit katsoa lisätietoja tietokoneen kiintolevyllä olevasta *Dell-tekniikkaoppaasta* ja Dellin tukisivustossa osoitteessa **support.dell.com/manuals** tai sivulta 61 kohdasta Dellin yhteystiedot.

Alert! Previous attempts at booting this system have failed at checkpoint [nnnn]. For help in resolving this problem, please note this checkpoint and contact Dell Technical Support (Hälytys! Aiemmat yritykset käynnistää tämä järjestelmä ovat epäonnistuneet tarkistusasteessa [nnnn]. Ratkaise tämä ongelma kirjaamalla tämä tarkistusaste muistiin ja ottamalla yhteys Dellin tekniseen tukeen):

Tukityökalujen käyttäminen

Tietokoneen käynnistäminen epäonnistui kolme kertaa peräkkäin saman virheen vuoksi. Ota yhteys Delliin. Lisätietoja on sivulla 61 kohdassa Dellin yhteystiedot).

CMOS checksum error (CMOS-tarkistussummavirhe): Mahdollinen emolevyn vika tai RTC-pariston varaus on alhainen. Vaihda RTC-nappiparisto (lisätietoja on *Huoltokäsikirjassa* osoitteessa support.dell.com/manuals ja sivulla 61 kohdassa Dellin yhteystiedot).

CPU fan failure (Suorittimen tuuletinvika): Suorittimen tuulettimessa on vikaa. Vaihda suorittimen tuuletin (katso ohjeet *huoltokäsikirjasta* osoitteessa support.dell.com/manuals).

Hard-disk drive failure (Kiintolevyvirhe): Mahdollinen kiintolevyaseman vika kiintolevyn POST-testivaiheessa. Ota yhteys Delliin. Lisätietoja on sivulla 61 kohdassa Dellin yhteystiedot).

Hard-disk drive failure (Kiintolevyvirhe): Mahdollinen kiintolevyaseman vika kiintolevyn POST-käynnistystestivaiheessa. Ota yhteys Delliin. Lisätietoja on sivulla 61 kohdassa Dellin yhteystiedot).

Keyboard failure (Näppäimistövirhe):

Näppäimistövirhe tai kaapeli löysällä.

Vaihda näppäimistö (katso ohjeet *huoltokäsikirjasta* osoitteessa support.dell.com/manuals).

No boot device available (Käynnistyslaitetta ei ole käytettävissä): Kiintolevyllä ei ole käynnistysosiota, kiintolevyn kaapeli on löysästi kiinni tai kiintolevyllä ei ole käytettävissä.

- Jos kiintolevy on käynnistyslaite, varmista, että kaapelit on kytketty ja että asema on asennettu oikein ja osioitu käynnistyslaitteeksi.
- Siirry järjestelmän asetuksiin ja tarkista, että käynnistystiedot ovat oikein. Katso sivustossa support.dell.com/manuals olevaa *huoltokäsikirjaa*.

No timer tick interrupt (ei ajastimen keskeytystä): Emolevyn piiri voi toimia väärin, tai emolevyssä voi olla häiriö. Ota yhteys Delliin. Lisätietoja on sivulla 61 kohdassa Dellin yhteystiedot).

USB over current error (USB-virtavirhe): Irrota USB-laite. USB-laite tarvitsee lisää virtaa, jotta se toimii oikein. Liitä USB-laite ulkoiseen virtalähteeseen. Jos laitteessa on kaksi USB-kaapelia, käytä molempia.

NOTICE - Hard Drive SELF MONITORING SYSTEM has reported that a parameter has exceeded its normal operating range. It is recommended that you back up your data regularly. A parameter out of range may or may not indicate a potential hard drive problem (HUOMAUTUS – Kiintolevyn ITSEVALVONTAJÄRJESTELMÄ on raportoinut, että tietty parametri on ylittänyt normaalin toiminnallisen alueensa. Dell suosittelee tietojen varmuuskopioimista säännöllisesti. Alueen ulkopuolella oleva parametri voi olla osoitus mahdollisesta kiintolevyn ongelmasta.): S.M.A.R.T-virhe, mahdollinen kiintolevyaseman vika. Ota yhteys Delliin. Lisätietoja on sivulla 61 kohdassa Dellin yhteystiedot).

Laitteiston vianmääritys

Jos jotakin laitetta ei löydy käyttöjärjestelmän asennuksen aikana tai se löytyy mutta määritetään virheellisesti, voit käyttää **Laitteiston vianmääritystä** yhteensopivuusongelman ratkaisemiseen.

Laitteiston vianmääritysohjelman aloittaminen:

1. Valitse  → **Ohje ja tukipalvelut**.
2. Kirjoita Etsi-kenttään **Laitteiston vianmääritys** ja aloita haku painamalla <Enter>-näppäintä.
3. Valitse hakutuloksista ongelmaa parhaiten kuvaava vaihtoehto ja noudata seuraavia vianmäärityksen vaiheita.

Dell Diagnostics

Jos tietokoneessa ilmenee ongelmia, suorita sivulla 38 kohdassa Lukitukset ja ohjelmaongelmat mainitut tarkistukset sekä Dell Diagnostics, ennen kuin otat yhteyden Dellin tekniseen tukeen.

 **HUOMAUTUS:** Dell Diagnostics toimii ainoastaan Dell-tietokoneissa.

 **HUOMAUTUS:** *Drivers and Utilities* -levy on valinnainen, eikä sitä välttämättä toimiteta tietokoneen mukana.

Katso lisätietoja *huoltokäsikirjan* järjestelmän asetuskohdasta, tarkista tietokoneen kokoonpanotiedot ja varmista, että testattava laite näkyy järjestelmän asennusohjelmassa ja on toiminnassa.

Avaa Dell Diagnostics kiintolevyltä tai *Drivers and Utilities* -levyltä.

Dell Diagnostics -ohjelman käynnistäminen kiintolevyltä

Dell Diagnostics sijaitsee kiintolevyllä piilotettuna olevassa Diagnostic utility -osiossa.

 **HUOMAUTUS:** Jos tietokoneen näytössä ei näy kuvaa, ota yhteys Delliin (katso lisätietoja sivulta 61 kohdasta Dellin yhteystiedot).

1. Varmista, että tietokone on kytketty toimivaan virtalähteeseen.
2. Käynnistä (tai käynnistä uudelleen) tietokone.
3. Kun DELL™-logo tulee näkyviin, paina heti <F12>-näppäintä. Valitse käynnistysvalikosta **Diagnostics** ja paina <Enter>-näppäintä.

 **HUOMAUTUS:** Jos odotat liian kauan ja käyttäjärjestelmän logo tulee näyttöön, odota, kunnes näyttöön tulee Microsoft® Windows® -työpöytä. Sammuta tietokone tämän jälkeen ja yritä uudelleen.

 **HUOMAUTUS:** Jos näyttöön tulee ilmoitus siitä, että diagnostiikka-apuohjelman osiota ei löydy, suorita Dell Diagnostics *Drivers and Utilities* -levyitä.

Jos ennen käynnistystä tehtävä PSA (Pre-boot System Assessment) -toiminto suoritetaan, tapahtuu seuraavaa:

- a. PSA aloittaa testien suorittamisen.
- b. Jos PSA onnistuu, seuraava viesti tulee näyttöön: `No problems have been found with this system so far. Do you want to run the remaining memory tests? This will take about 30 minutes or more. Do you want to continue? (Recommended).` (Tästä järjestelmästä ei ole löytynyt ongelmia vielä. Haluatko suorittaa jäljellä olevat muistitestit? Tämä kestää vähintään noin 30 minuuttia. Haluatko jatkaa? (Suositus).)

- c. Jos havaitset muistiongelmia, paina <y>. Paina muutoin <n>. Seuraava viesti tulee näyttöön: `Booting Dell Diagnostic Utility Partition. Press any key to continue.` (Dellin diagnostiikka-apuohjelman osio käynnistetään. Jatka painamalla jotain näppäintä.)

- d. Siirry **Choose An Option (Valitse asetus)** -ikkunaan painamalla jotakin näppäintä.

Jos PSA:ta ei käynnistetä:



Painamalla jotain näppäintä voit käynnistää Dell Diagnostics -ohjelman kiintolevyn Diagnostics Utility -osiolta.

4. Valitse suoritettava testi.

Tukityökalujen käyttäminen

5. Jos ongelma löydetään testin aikana, näyttöön tulee sanoma, jossa ilmoitetaan virhekoodi ja ongelman kuvaus. Kirjoita virhekoodi ja ongelma kuvaus muistiin ja ota yhteys Delliin (Lisätietoja on sivulla 61 kohdassa Dellin yhteystiedot).
-  **HUOMAUTUS:** Tietokoneen huoltomerkki näkyy kunkin näytön yläosassa. Huoltomerkin avulla tietokoneesi voidaan tunnistaa, kun otat yhteyden Delliin.
6. Kun testit on suoritettu, sulje testinäyttö ja palaa **asetuksen valintaikkunaan**.
7. Voit lopettaa Dell Diagnostics -ohjelman käytön ja käynnistää tietokoneen uudelleen valitsemalla **lopetusvaihtoehdon**.

Dell Diagnostics -ohjelman käynnistäminen Drivers and Utilities -levyltä

1. Aseta *Drivers and Utilities* -levy levyasemaan.
 2. Sammuta tietokone ja käynnistä se sitten uudelleen. Kun DELL™-logo tulee näkyviin, paina heti <F12>-näppäintä.
-  **HUOMAUTUS:** Jos odotat liian kauan ja käyttöjärjestelmän logo tulee näyttöön, odota, kunnes näyttöön tulee Microsoft® Windows® -työpöytä. Sammuta tietokone tämän jälkeen ja yritä uudelleen.
-  **HUOMAUTUS:** Seuraavat ohjeet muuttavat käynnistysjakson vain yhdeksi kerraksi. Seuraavan kerran tietokonetta käynnistettäessä se käynnistää järjestelmäasetusohjelmassa määritetyt laitteet.

3. Kun käynnistyslaiteluettelo tulee esiin, korosta **CD/DVD/CD-RW**-asema ja paina <Enter>-näppäintä.
4. Valitse näyttöön tulevasta valikosta vaihtoehto **Boot from CD-ROM (Käynnistä CD-ROM-asemasta)** ja paina <Enter>-näppäintä.
5. Kirjoita 1, jolloin CD-valikko käynnistyy, ja jatka painamalla <Enter>-näppäintä.
6. Valitse numeroidusta luettelosta **Run the 32 Bit Dell Diagnostics (Suorita 32-bittinen Dell-diagnostiikkaohjelma)** -vaihtoehto. Jos luettelossa on useita versioita, valitse tietokoneellesi sopiva versio.
7. Valitse suoritettava testi.
8. Jos ongelma löydetään testin aikana, näyttöön tulee sanoma, jossa ilmoitetaan virhekoodi ja ongelman kuvaus. Kirjoita virhekoodi ja ongelmakuvaus muistiin ja ota yhteys Delliin (Lisätietoja on sivulla 61 kohdassa Dellin yhteystiedot).
-  **HUOMAUTUS:** Tietokoneen huoltomerkki näkyy kunkin näytön yläosassa. Huoltomerkkin avulla tietokoneesi voidaan tunnistaa, kun otat yhteyden Delliin.
9. Kun testit on suoritettu, sulje testinäyttö ja palaa **asetuksen valintaikkunaan**.
10. Voit lopettaa Dell Diagnostics -ohjelman käytön ja käynnistää tietokoneen uudelleen valitsemalla **lopetusvaihtoehdon**.
11. Poista *Drivers and Utilities* -levy.

Käyttöjärjestelmän palauttaminen

Käyttöjärjestelmän voi palauttaa seuraavilla tavoilla:

- Microsoft Windowsin Järjestelmän palauttaminen palauttaa tietokoneen aikaisempaan käyttötilaan muuttamatta datatiedostoja. Käytä järjestelmänpalautusta ensisijaisena ratkaisuna käyttöjärjestelmän palauttamiseen ja tietoa sisältävien tiedostojen säilyttämiseen.
- Dell Factory Image Restore -ohjelma palauttaa kiintolevyn toimintatilaan, jossa se oli tietokoneen ostohetkellä. Se poistaa kiintolevytä kaikki tiedot ja kaikki ohjelmat, jotka on asennettu tietokoneen saamisen jälkeen. Käytä Dell Factory Image Restore -ohjelmaa vain, jos järjestelmän palauttamistoiminto ei ratkaissut käyttöjärjestelmäongelmaa.



- Jos sait Operating System -levyn tietokoneen mukana, voit palauttaa käyttöjärjestelmän sen avulla. Operating System -levyn käyttö poistaa kuitenkin kaikki tiedot kiintolevytä. Käytä levyä vain, jos järjestelmänpalautus ei ratkaissut käyttöjärjestelmän ongelmia.

Järjestelmän palauttaminen

Windows-käyttöjärjestelmissä on järjestelmän palautustoiminto, jonka avulla tietokone voidaan palauttaa aikaisempaan toimintatilaan (niin, että se ei vaikuta datatiedostoihin), jos laitteistoon, ohjelmistoon tai muihin järjestelmäasetuksiin tehdyt muutokset ovat siirtäneet tietokoneen ei-toivottuun toimintatilaan. Kaikki järjestelmän palautustoiminnon tekemät muutokset ovat täysin peruutettavissa.

 **VAROITUS:** Tee säännöllisesti varmistukset datatiedoista. Järjestelmän palauttustoiminto ei tarkkaile datatietoja eikä palauta niitä.

Järjestelmän palautuksen aloittaminen

1. Valitse .
 2. Kirjoita hakuruutuun Järjestelmän palauttaminen ja paina <Enter>-näppäintä.
-  **HUOMAUTUS:** Käyttäjätilien valvonta-ikkuna voi tulla näyttöön. Jos olet tietokoneen järjestelmänvalvoja, valitse **Jatka**. Ota muussa tapauksessa yhteyttä järjestelmänvalvojaan, jotta voit jatkaa ohjelman käyttöä.
3. Valitse **Seuraava** ja noudata muita näytössä olevia ohjeita.

Jos järjestelmän palautustoiminto ei ratkaissut ongelmaa, voit kumota viimeisimmän järjestelmän palautuksen.

Viimeisimmän järjestelmän palautuksen kumoaminen

 **HUOMAUTUS:** Tallenna ja sulje kaikki auki olevat tiedostot ja sulje kaikki auki olevat ohjelmat, ennen kuin kumoat viimeisimmän järjestelmän palautuksen. Älä muuta, avaa tai poista mitään tiedostoja tai ohjelmia, ennen kuin järjestelmä on palautettu.

1. Valitse .
2. Kirjoita hakuruutuun Järjestelmän palauttaminen ja paina <Enter>-näppäintä.
3. Valitse **Peruuta viimeisin palauttaminen** ja valitse sitten **Seuraava**.

Dell Factory Image Restore

 **VAARA:** Dell Factory Image Restore -ohjelman käyttö poistaa pysyvästi kaiken kiintolevyllä olevan tiedon ja poistaa kaikki ohjelmat ja ajurit, jotka on asennettu tietokoneen saamisen jälkeen. Varmuuskopioi tiedot mahdollisuuksien mukaan ennen tämän valinnan käyttöä. Käytä Dell Factory Image Restore -ohjelmaa vain, jos järjestelmän palauttamistoiminto ei ratkaissut käyttäjärjestelmäongelmaa.



 **HUOMAUTUS:** Dell Factory Image Restore ei välttämättä ole saatavilla kaikissa maissa tai kaikissa tietokoneissa.

Käytä Dell Factory Image Restore -ohjelmaa vain viimeisenä käyttäjärjestelmän palautuskeinona. Tämä vaihtoehto palauttaa kiintolevyn toimintatilaan, jossa se oli tietokoneen ostohetkellä. Kaikki tietokoneen hankinnan jälkeen lisätyt ohjelmat tai tiedostot, myös

datatiedostot, poistetaan pysyvästi kiintolevyltä. Datatiedostot sisältävät esimerkiksi asiakirjoja, taulukkoja, sähköpostiviestejä, digitaalivalokuvia ja musiikkitiedostoja. Varmuuskopioi kaikki tiedot mahdollisuuksien mukaan ennen Dell Factory Image Restore -ohjelman käyttöä.

Dell Factory Image Restore -ohjelman käynnistys

1. Käynnistä tietokone. Kun näyttöön tulee DELL™-logo, siirry **Advanced Boot Options (Käynnistyksen lisäasetukset)** -ikkunaan painamalla <F8>-näppäintä useita kertoja.
-  **HUOMAUTUS:** Jos odotat liian kauan ja käyttäjärjestelmän logo tulee näyttöön, odota, kunnes näyttöön tulee Microsoft® Windows® -työpöytä. Sammuta tietokone tämän jälkeen ja yritä uudelleen.
2. Valitse **Repair Your Computer (Korjaa tietokone)**.
3. Näyttöön tulee **System Recovery Options (Järjestelmän palautusasetukset)** -ikkuna.

4. Valitse näppäimistöasettelu ja valitse **Next (Seuraava)**.
5. Voit siirtyä palautusvalintoihin, kun kirjaudut tietokoneeseen paikallisena käyttäjänä. Siirry komentokehotteeseen kirjoittamalla **User Name (Käyttäjänimi)** -kenttään `administrator` ja napsauttamalla sitten **OK**-painiketta.
6. Valitse **Dell Factory Image Restore**. Näyttöön tulee **Dell Factory Image Restore** -ohjelman tervetulonäyttö.
-  **HUOMAUTUS:** Kokoonpanon mukaan on ehkä valittava ensin **Dell Factory Tools** ja sitten **Dell Factory Image Restore**.
7. Valitse **Next (Seuraava)**. Näyttöön tulee **Confirm Data Deletion (Vahvista tietojen poisto)** -näyttö.
-  **HUOMAUTUS:** Jos et halua jatkaa Factory Image Restoren käyttöä, valitse **Cancel (Peruuta)**.
8. Valitse valintaruutu, joka vahvistaa, että haluat alustaa kiintolevyn uudelleen ja palauttaa järjestelmän ohjelmiston tilaan, jossa se oli tehtaalta toimitettaessa, ja valitse sitten **Next (Seuraava)**.
Palauttamistoiminto käynnistyy, ja sen suorittaminen kestää noin viisi minuuttia. Näkyviin tulee ilmoitus, kun käyttöjärjestelmä ja tehtaalla asennetut sovellukset on palautettu alkuperäiseen tilaansa.
9. Käynnistä järjestelmä uudelleen valitsemalla **Finish (Valmis)**.

Käyttöjärjestelmän uudelleenasennus

Alkutoimet

Jos vasta-asennetun ohjaimen kanssa on ongelmia ja harkitset Windows-käyttöjärjestelmän asentamista uudelleen, kokeile ensin Windowsin laiteohjaimen asennuksen peruuttamistoimintoa. Jos toiminnon käyttäminen ei korjaa ongelmaa, palauta käyttöjärjestelmä Järjestelmän palauttamisen avulla toimintatilaan, jossa se oli ennen uuden laiteohjaimen asentamista. Lisätietoja on kohdassa Järjestelmän palauttaminen sivulla 48.

 **VAARA:** Ota varmistuskopiot kaikista ensisijaisen kiintolevyaseman datatiedoista ennen asennusta. Perinteisissä kiintolevykokoanpanoissa ensisijainen kiintolevyasema on ensimmäinen asema, jonka tietokone tunnistaa.

Windowsin uudelleen asentamista varten tarvitaan seuraavat asiat:

- Dell *Operating System* -levy
- Dell *Drivers and Utilities* -levy

 **HUOMAUTUS:** *Drivers and Utilities* -levy sisältää ohjaimet, jotka asennettiin tietokoneen kokoamisvaiheessa. Käytä Dell *Drivers and Utilities* -levyä tarvittavien ohjainten lataamiseen. Dell *Drivers and Utilities* -levyä ja *Operating System* -levyä ei välttämättä toimiteta tietokoneen mukana. Tämä määräytyy sen mukaan, missä maassa tietokone on tilattu, ja halusitko levyn.

Microsoft Windowsin asentaminen uudelleen

Uudelleenasennus voi kestää 1–2 tuntia. Kun käyttöjärjestelmä on asennettu uudelleen, myös laiteohjaimet, virustentorjuntaohjelma ja muut ohjelmat on asennettava uudelleen.

1. Tallenna ja sulje kaikki avoimet tiedostot ja sulje kaikki avoimet sovellukset.
2. Aseta *Operating System* -levy asemaan.
3. Valitse **Lopeta**, jos näyttöön tulee **Asenna Windows** -ilmoitus.
4. Käynnistä tietokone uudelleen.
5. Kun DELL™-logo tulee näkyviin, paina heti <F12>-näppäintä.

 **HUOMAUTUS:** Jos odotat liian kauan ja käyttöjärjestelmän logo tulee näyttöön, odota, kunnes näyttöön tulee Microsoft® Windows® -työpöytä. Sammuta tietokone tämän jälkeen ja yritä uudelleen.

 **HUOMAUTUS:** Seuraavat ohjeet muuttavat käynnistysjakson vain yhdeksi kerraksi. Seuraavan kerran tietokonetta käynnistettäessä se käynnistää järjestelmäasetusohjelmassa määritetyt laitteet.

6. Kun käynnistyslaiteluettelo tulee esiin, korosta **CD/DVD/CD-RW Drive** ja paina <Enter>-näppäintä.
7. **Käynnistä CD-ROM-levyltä** painamalla mitä tahansa näppäintä. Saata asennus päätökseen näytön ohjeiden mukaisesti.

Ohjeiden saaminen

Jos tietokoneessasi on ongelmia, voit tehdä ongelmanmäärittelyn seuraavien ohjeiden mukaisesti:

1. Sivun 34 kohdassa Ongelmien ratkaiseminen on lisätietoja tietokoneen ongelmista.
2. Lisätietoja vianmäärittämisestä on *Dell-tekniikkaoppaassa*.
3. Lisätietoja Dell Diagnosticsin käyttämisestä on sivulla 44 kohdassa Dell Diagnostics.
4. Täytä sivulla 60 oleva diagnostiikan tarkistuslista.
5. Asennus- ja vianmäärittämisohjeissa auttavat Dellin monipuoliset online-tukipalvelut (**support.dell.com**). Sivulla 56 olevassa Online-palvelut -kohdassa on laajempi luettelo Dellin tukivaihtoehdoista.
6. Jos ongelma ei ratkea edellä olevilla ohjeilla, katso Ennen kuin soitat -kohtaa sivulla 59.

 **HUOMAUTUS:** Soita Dell-tukipalveluun niin, että voit olla tietokoneen äärellä, jotta tekninen tukihenkilöstö voi auttaa sinua tarvittavissa toimissa.

 **HUOMAUTUS:** Dellin pikahuoltokoodijärjestelmä ei välttämättä ole käytössä kaikissa maissa.

Anna pikahuoltokoodisi Dellin automatisoidun puhelinjärjestelmän sitä pyytäessä, jolloin puhelusi ohjautuu suoraan asianmukaiselle tukihenkilöstölle. Jos sinulla ei ole pikahuoltokoodia, avaa **Dell Accessories (Dell-lisävarusteet)** -kansio, kaksoisnapsauta **Express Service Code (Pikahuoltokoodi)** -kuvaketta ja noudata annettuja ohjeita.

 **HUOMAUTUS:** Kaikkia seuraavia palveluita ei ole saatavana Yhdysvaltojen mantereen ulkopuolella. Kysy paikalliselta Dell-edustajalta palveluiden saatavuudesta.

Tekninen tuki ja asiakaspalvelu

Dellin tukipalvelu on käytettävissäsi, ja se vastaa Dell-laitteistoja koskeviin kysymyksiisi. Tukihenkilöstö antaa sinulle nopeat ja tarkat vastaukset tietokonepohjaisten diagnostiikkaohjelmien avulla.

Jos aiot ottaa yhteyden Dellin tukipalveluun, katso kohtaa Ennen kuin soitat sivulla 59 ja tarkista alueesi yhteystiedot tai siirry osoitteeseen **support.dell.com**.

DellConnect™

DellConnect on helppokäyttöinen verkkotyökalu, jonka avulla Dellin asiakaspalvelija tai tekninen tukihenkilö voi ottaa yhteyden tietokoneeseesi laajakaistayhteyden avulla, tehdä ongelmanmäärittelyn ja korjata ongelman valvontasi alaisena. Lisätietoja saat siirtymällä osoitteeseen **www.dell.com/dellconnect**.

Online-palvelut

Lisätietoja Dellin tuotteista ja palveluista on seuraavilla verkkosivuilla:

- www.dell.com
- www.dell.com/ap (Aasia/Tyynenmeren maat)
- www.dell.com/jp (Japani)
- www.euro.dell.com (Eurooppa)
- www.dell.com/la (Latinalaisen Amerikan maat)
- www.dell.ca (Kanada)

Dellin tukipalveluja voi käyttää seuraavien verkkosivujen ja sähköpostiosoitteiden avulla:

Dell-tuen verkkosivustot

- support.dell.com
- support.jp.dell.com (Japani)
- support.euro.dell.com (Eurooppa)
- supportapj.dell.com (Aasia ja Tyynenmeren maat)

Dell-tuen sähköpostiosoitteet

- mobile_support@us.dell.com
- support@us.dell.com
- la-techsupport@dell.com (Latinalaisen Amerikan maat)
- apsupport@dell.com (Aasia/Tyynenmeren maat)

Dellin markkinoinnin ja myynnin sähköpostiosoitteet

- apmarketing@dell.com (Aasia/Tyynenmeren maat)
- sales_canada@dell.com (Kanada)

Nimetön tiedonsiirtoprotokolla (FTP)

- ftp.dell.com
- Kirjaudu käyttäjätunnuksella `anonymous` ja anna salasanaksi sähköpostiosoitteesi.

Automatisoitu tilauksen tila -palvelu

Voit tarkistaa Dell-tuotetilauksesi tilan osoitteessa **support.dell.com** tai soittamalla automaattiseen tilauksen tilapalveluun. Sinulta pyydetään tilauksen etsimiseen ja siitä raportoimiseen tarvittavat tiedot. Lisätietoja alueesi puhelinnumerosta on sivulla 61 kohdassa Dellin yhteystiedot.

Jos tilauksessasi ilmenee ongelmia, esim. puuttuvia osia, väärä osia tai väärä lasku, ota yhteyttä Dellin asiakaspalveluun. Pidä lasku tai pakkaustodistus käsillä puhelun aikana. Lisätietoja alueesi puhelinnumerosta on sivulla 61 kohdassa Dellin yhteystiedot.

Tuotetiedot

Jos haluat lisätietoja muista Dellin tuotteista tai haluat tilata tuotteita, siirry Dellin verkkosivustolle osoitteeseen **www.dell.com**. Katso oman alueesi tai myyjän yhteystiedot sivulta 61 kohdasta Dellin yhteystiedot.

Kohteiden palauttaminen takuukorjattavaksi tai korvausta varten

Valmistele palautettavat tuotteet seuraavasti, on kyseessä sitten tuotteen korjaaminen tai korvaaminen:

 **HUOMAUTUS:** Ennen kuin palautat tuotteen Dellille, varmista, että olet varmuuskopioinut kaikki tuotteen tiedot kiintolevylle ja muille tallennuslaitteille. Poista kaikki luottamukselliset, omistusoikeudelliset ja henkilökohtaiset tiedot sekä irrotettavat tallennusvälineet, kuten CD-levyt ja PC-kortit. Dell ei ole vastuussa mistään luottamuksellisista, omistusoikeudellisista eikä henkilökohtaisista tiedoista, menetetyistä tai vioittuneista tiedoista tai vahingoittuneista tai kadonneista irrotettavista tallennusvälineistä, joita palautukseen saattaa sisältyä.

1. Pyydä Delliltä materiaalin palautusnumero ja kirjoita se selvästi ja näkyvästi laatikon ulkopuolelle. Lisätietoja alueesi puhelinnumerosta on sivulla 61 kohdassa Dellin yhteystiedot.
2. Lähetä pakkauksen mukana kopio laskusta ja palautuksen syyn kertova kirje.
3. Liitä mukaan diagnostiikan tarkistuslista (katso kohtaa Diagnostiikan tarkistuslista sivulla 60), jossa mainitset suorittamasi testit ja Dell Diagnosticsin mahdollisesti näyttämät virheilmoitukset (katso kohtaa Dell Diagnostics sivulla 44).
4. Jos haluat saada korvauksen palautettavasta tuotteesta, lähetä pakkauksessa kaikki palautettavaan tuotteeseen liittyvät lisävarusteet (esimerkiksi virtajohdot, ohjelmistot, oppaat jne).

5. Palauta laite alkuperäisessä (tai sitä vastaavassa) pakkauksessa.

 **HUOMAUTUS:** Lähettäjä maksaa lähetyskulut. Sinä olet vastuussa palautettavan tuotteen vakuuttamisesta sekä mahdollisesta häviämisestä toimituksen aikana. Postiennakolla lähetettyjä paketteja ei lunasteta.

 **HUOMAUTUS:** Jos pakkaus ei ole yllä olevien vaatimusten mukainen, sitä ei hyväksytä Dellin vastaanottolaiturilla ja se palautetaan sinulle.

Ennen kuin soitat

 **HUOMAUTUS:** Varaa pikahuoltokoodisi käden ulottuville, ennen kuin soitat. Tämän koodin avulla Dellin automaattinen tukipuhelinpalvelu pystyy ohjaamaan puhelusi oikein. Sinulta saatetaan myös kysyä huoltomerkkiä (joka sijaitsee tietokoneen takapaneelissa tai pohjassa).

Muista täyttää seuraava diagnostiikan tarkistuslista. Jos mahdollista, käynnistä tietokone ennen Dellille soittamista ja soita tietokoneen vieressä tai lähellä olevasta puhelimesta. Tukipalvelu voi pyytää sinua antamaan näppäimistökomentoja, välittämään yksityiskohtaisia tietoja toimintojen aikana tai suorittamaan muita vianmäärittymenpiteitä tietokoneella. Varmista, että tietokoneen mukana toimitetut asiakirjat ovat käden ulottuvilla.

Ohjeiden saaminen

Diagnostiikan tarkistuslista

- Nimi:
- Päivämäärä:
- Osoite:
- Puhelinnumero:
- Huoltomerkki (tietokoneen takana tai pohjassa oleva viivakoodi):
- Pikahuoltokoodi:
- Materiaalin palautusnumero (jos sellainen on saatu Dellin tukihenkilöstöltä):
- Käyttöjärjestelmä ja sen versio:
- Laitteet:
- Laajennuskortit:
- Onko tietokone liitetty verkkoon? Kyllä/Ei
- Verkko, sen versio ja verkkokortti:
- Ohjelmat ja niiden versiot:

Määritä järjestelmän käynnistystiedostojen sisältö käyttöjärjestelmän ohjeista. Jos tietokone on kytketty tulostimeen, tulosta kaikki nämä tiedostot. Kopioi muussa tapauksessa tiedostojen sisältö paperille ennen Dellille soittamista.

- Virheilmoitus, äänimerkkikoodi tai diagnostiikkakoodi:
- Ongelman kuvaus ja suoritettut vianmäärittystoimenpiteet:

Dellin yhteystiedot

Yhdysvalloissa voit soittaa numeroon 800-WWW-DELL (800-999-3355).

 **HUOMAUTUS:** Jos käytössäsi ei ole Internet-yhteyttä, käytä ostolaskussa, lähetysluettelossa, laskussa tai Dellin tuoteluettelossa olevia yhteystietoja.

Dellillä on useita verkko- ja puhelinpohjaisia tuki- ja palveluvaihtoehtoja. Palveluiden saatavuus vaihtelee maittain ja tuotteittain, ja jotkin palvelut eivät välttämättä ole saatavissa alueellasi.

Jos yhteydenottosi koskee myyntiä, teknistä tukea tai asiakaspalveluasioita:

1. Siirry osoitteeseen **support.dell.com**.
2. Tarkista maa tai alue sivun alareunan avattavasta **Choose A Country/Region (Valitse toinen maa)** -valikosta.
3. Napsauta sivun vasemmassa reunassa olevaa kohtaa **Contact Us (Ota yhteyttä)**.
4. Valitse tarpeitasi vastaava palvelu- tai tukilinkki.
5. Valitse itsellesi sopiva tapa ottaa yhteys Delliin.

Lisätiedot ja -resurssit

Jos:

uudelleenasetat käyttöjärjestelmän

suoritat tietokoneen diagnostiikkaohjelman, asennat tietokoneen järjestelmäohjelmiston uudelleen tai päivität tietokoneen ohjaimet ja lueminut-tiedostot

haluat lisätietoja käyttöjärjestelmästä, oheislaitteiden ylläpidosta, RAID-laitteista, internetistä, Bluetooth®-teknologiasta, verkko-ominaisuuksista ja sähköpostista

päivität tai lisäät muistia tai uuden kiintolevyaseman
asennat uudelleen tai vaihdat kuluneen tai viallisen osan

Lisätietoja:

Dell Operating System -levy

Drivers and Utilities -levy



HUOMAUTUS: Ohjain- ja opaspäivityksiä on osoitteessa **support.dell.com**.

kiintolevyllä asennettu tai osoitteessa **support.dell.com/manuals** oleva *Dell-tekniikkaopas*

huoltokäsikirja osoitteessa **support.dell.com/manuals**



HUOMAUTUS: Joissakin maissa tietokoneen avaaminen ja osien vaihtaminen voi mitätöidä takuun. Tarkista takuu- ja palautuskäytännöt, ennen kuin käsittelet tietokoneen sisäosia.

Jos:

haluat lisätietoja tietokoneen turvallisuudesta
haluat lukea takuutiedot, ehdot (vain
Yhdysvallat), turvallisuusohjeet, säädöstiedot,
ergonomiatiedot ja käyttöoikeussopimuksen

haluat löytää huoltomerkin/pikapalvelukoodin
(tarvitset huoltomerkin tietokoneen
tunnistamiseksi, kun käytät tukea osoitteessa
support.dell.com tai otat yhteyden tekniseen
tukeen)

tarvitset ohjaimia ja ladattavia tiedostoja
tarvitset teknistä tukea ja tuotetukea
haluat tarkistaa uusien tilausten tilan
haluat ratkaisuja ja vastauksia yleisimpiin
kysymyksiin
haluat uusimpia tietoja tietokoneen
teknisistä muutoksista tai teknistä, teknikoille
tai kokeneille käyttäjille tarkoitettua
viitemateriaalia

Lisätietoja:

tietokoneen mukana toimitetut turvallisuus-
ja säädöstiedot. Katso myös Regulatory
Compliance -sivua osoitteessa **www.dell.com/
regulatory_compliance**.

Tietokoneen taustapaneeli tai alapuoli



Dell-tukisivusto osoitteessa **support.dell.com**

Perustiedot

Järjestelmän malli

Dell Inspiron 1370

Tässä osassa on perustietoja, joita voit tarvita määrittäessäsi tai päivittäessäsi tietokonetta tai sen ohjaimia. Lisätietoja teknisistä tiedoista on *Comprehensive Specifications* -osiossa osoitteessa **support.dell.com/manuals**.

 **HUOMAUTUS:** Tuotteet saattavat vaihdella alueen mukaan. Saat lisätietoja tietokoneen kokoonpanosta valitsemalla  → **Ohje ja tuki** ja valitsemalla tietokoneen tietojen näyttämisen.

Suoritin

Tyyppi	Intel® Pentium® Intel Core™2 Solo Intel Core2 Duo
--------	---

Tietokoneen tiedot

Järjestelmän piirisarja	Intel GS45 + ICH9M SFF
-------------------------	------------------------

Kamera

Pikselit	1,3 megapikseliä
Näyttötarkkuus	160 x 120 ~ 1 280 x 1 024 (160 x 120 ~ 640 x 480, 30 ruutua sekunnissa)

7-in-1-muistikortinlukija

Muistikortinlukija	Realtek RTS5159
Muistikortin liitin	7-in-1-yhdistelmäkortinohjain
Tuetut flash-kortit	Secure Digital (SD) SD High-Density (SDHD) SD High-Capacity (SDHC) MultiMediaCard (MMC) MMC <i>plus</i> xD-Picture-kortti Memory Stick Memory Stick Pro

Muisti

Muistikamman liitin	kaksi käyttäjän käytössä olevaa SODIMM-liitintä
Muistimoduulin kapasiteetit	2 Gt, 3 Gt, 4 Gt, 6 Gt
Muistityyppi	DDR3 1 067 MHz

 **HUOMAUTUS:** Lisätietoja muistin päivittämisestä on *huoltokäsikirjassa* osoitteessa **support.dell.com/manuals**.

Perustiedot

Liitännät

Ääni	yksi stereo-kuuloke-/kaiutinliitin
Mini-Card	yksi tyypin IIIA täysikokoinen Mini-Card-paikka, yksi puolikokoinen Mini-Card-paikka
HDMI-liitin	19-nastainen
Verkkosovitin	RJ45-liitin
USB	kolme 4-nastaista USB 2.0 -yhteensopivaa liitintä
Näytönohjain	15-reikäinen liitin

Tiedonsiirto

Modeemi (valinnainen)	Ulkoinen V.92 56K USB-modeemi
Verkkosovitin	10/100 Ethernet LAN emolevyllä
Langattomat toiminnot	WLAN, WWAN ja langaton Bluetooth®-tekniikka

Näyttö

Tyyppi	13,3 tuuman HD WLED -taustavalo ja TrueLife
Korkeus	189,25 mm
Leveys	306,8 mm
Halkaisija	336,6 mm

Akku*4 kennon litiumioni*

Pituus	32,2 mm
Korkeus	20,87 mm
Leveys	270,4 mm
Paino	0,23 kg
Latausaika (suunnilleen):	noin 1 tunti 80 %:n kapasiteettiin ja 2 tuntia 100 %:n kapasiteettiin (tietokoneen ollessa sammutettuna)
Käyttöikä (suunnilleen)	300 lataus-/käyttökertaa

Akku*8 kennon litiumioni*

Pituus	33,63 mm
Korkeus	42,01 mm
Leveys	279,8 mm
Paino	0,41 kg
Latausaika (suunnilleen):	4 tuntia (tietokoneen ollessa sammutettuna)
Jännite	14,8 VDC (4/8 kennoa)
Käyttöaika (noin)	Akun käyttöaika vaihtelee käyttöolosuhteiden mukaan.
Nappiparisto	CR-2032

Perustiedot

Verkkolaite

Tulojännite	100–240 VAC
Tulovirta	1,5 A
Tulotaajuus	50–60 Hz
Lähtövirta	65 W
Lähtövirta	3,34 A (jatkuva)
Nimellislähtöjännite	19.5 ± 1 VDC
Käyttölämpötila	0–40 °C (32–104° F)
Säilytyslämpötila	–40–70 °C (–40–158 °F)

Fyysiset ominaisuudet

Korkeus	17,2–26,4 mm (0,68–1,04 tuumaa)
Leveys	329,8 mm
Pituus	223,0 mm
Paino (ODD Airbayn ja 4-kennoisen akun kanssa):	määritettävissä kevyemmäksi kuin 1,68 kg

Tietokoneympäristö*Lämpötila-alue:*

Käyttö 0–35 °C

Ei toiminnassa –40–65 °C

*Suhteellinen kosteus (maksimi):*Käyttö 10–90 %
(tiivistymätön)

Ei toiminnassa 5–95 % (tiivistymätön)

Maksimivärähtely (käytettäessä satunnaista värähtelykirjoa, joka simuloi käyttöympäristöä):

Käyttö 0,66 GRMS

Ei toiminnassa 1,30 GRMS

Tietokoneympäristö*Enimmäisiskunkestävyys (käytössä — mitattu Dell Diagnosticsin ollessa käytössä kiintolevyssä ja käytettäessä 2 ms:n puolisinipulssia; ei käytössä — mitattu kiintolevyn ollessa kuljetustilassa ja käytettäessä 2 ms:n puolisinipulssia):*

Käyttö 110 G

Ei toiminnassa 160 G

Ilman mukana G2 tai alempi
kulkevien ISA-S71.04-1985-
epäpuhtauksien taso standardin mukaan

Liite

Macrovision-tuotteita koskevat huomautukset

Tämä tuote sisältää tekijänoikeuksien suojaustekniikkaa, joka on Macrovision Corporationin ja muiden oikeudenhaltijoiden omistamien immateriaalioikeuksien ja tiettyjen yhdysvaltalaisen patenttien alainen. Tämän tekijänoikeuksien suojaustekniikan käyttö vaatii luvan Macrovision Corporationilta ja on tarkoitettu vain kotikäyttöön ja muuhun rajoitettuun käyttöön, ellei Macrovision Corporation ole antanut erillistä lupaa. Käänteinen suunnittelu tai purkaminen lähdekoodiksi on kielletty.

NOM-tiedot, viralliset Meksikon standardit (vain Meksikoa varten)

Seuraavat tiedot toimitetaan tässä asiakirjassa kuvattujen laitteiden mukana virallisen Meksikon standardin (NOM) mukaisesti:

Maahantuoja:

Dell México S.A. de C.V.

Paseo de la Reforma 2620 – Flat 11°

Col. Lomas Altas

11950 México, D.F.

Kannettavat tietokoneet

Lakisääteinen mallinumero	Jännite	Taajuus	Sähkökulutus	Lähtöjännite	Lähtöteho
P06S	100–240 V CA	50–60 Hz	1,5 A	19,5 V de CC	3,34 A

Lisätietoja on tietokoneen mukana toimitetuissa turvaohjeissa.

Lisää turvallisuusohjeita on Regulatory Compliance -sivulla osoitteessa

www.dell.com/regulatory_compliance.

Hakemisto

A

asennus, ennen kuin aloitat **5**

asiakaspalvelu **55**

avun soittaminen Delliltä **59**

C

CD-levyt, toistaminen ja luominen **30**

D

Dell-diagnostiikkaohjelma **44**

Dell Factory Image Restore **50**

Dellin tukisivusto **63**

Dell Support Center **40**

Dell-tekniikkaopas

lisätietoja **62**

diagnostiikan tarkistuslista **60**

DVD-levyt, toistaminen ja luominen **30**

72

E

energia

säästäminen **31**

energian säästäminen **31**

F

FTP-kirjautuminen, nimetön **56**

I

ilmavirta, salliminen **5**

Internet-yhteys **14**

ISP

Internet-palveluntarjoaja **14**

J

järjestelmäilmoitus **41**

järjestelmän palauttaminen **48**

järjestelmän uudelleenasetusvaihtoehdot **48**

jatkojohdot

 käyttäminen **6**

K

kiinteä verkko

 verkkokaapeli, liittäminen **7**

L

laitteiston vianmääritys **43**

laitteisto-ongelmat

 diagnostiikka **43**

langaton Internet-yhteys **14**

liittäminen

 internetiin **14**

lisätiedot **62**

M

mukauttaminen

 omat virrankäyttöasetukset **31**

 oma työpöytä **30**

O

ohjaimen palauttaminen **52**

ohjaimet ja ladattavat tiedostot **63**

ohje

 avun ja tuen hankkiminen **54**

ohjelmiston ominaisuudet **30**

ohjelmisto-ongelmat **38**

oletuslevykuvan palauttaminen **50**

ongelmien ratkaiseminen **34**

R

resurssit **62**

S

sähköpostiosoitteet

 tekninen tuki **56**

SIM **10**

T

takuupalautukset **58**

tekniset tiedot **64**

tietokone, asentaminen **5**

tietokoneen kapasiteetti **30**

tuen sähköpostiosoitteet **56**

tukisivustot

 maailmanlaajuinen **56**

tuotteet

 tiedot ja hankkiminen **56**

tuotteiden toimittaminen

 palautukseen tai korjattavaksi **58**

tuuletus

 tietokone **5**

74

tuuletus, varmistaminen **5**

V

varmuuskopiot

 luominen **31**

verkkoyhteys

 korjaaminen **35**

viat, välttäminen **5**

virtaongelmat

 ratkaiseminen **35**

W

Windows

 asentaminen uudelleen **53**

Windowsin uudelleenasennus **53**

Y

yhteyden ottaminen Delliin verkossa **61**

Painettu Irlannissa

www.dell.com | support.dell.com



01M4J9A00